

ナットランナーシングクランプ[®](埋込みタイプ)

取扱説明書 [PTSW3]

フック交換に関する注意事項

①フックの取外し

フックを取り外す際は、以下の手順に従って作業してください。

1. 接着剤で固定されたカバーキャップを、マイナスドライバーを使用して外します。
2. 緩み止めが施された六角穴付ボルトを取り外します。
3. 金属ワッシャーと六角ヘッドを外します。
4. フックを固定している6箇所の六角穴付ボルトを取り外します。
5. フックを取り外します。

②フックの取付け

フックを取付ける際は、以下の手順に従って作業してください。

1. フックをホルダーに六角穴付ボルトで取り付け、指定されたトルクで締め付けます。
 (PTSW3-12タイプ : 18N・m、PTSW3-16タイプ : 22N・m)
2. 六角ヘッドをボルトに通します。
3. 六角ヘッドの内径に金属ワッシャーを挿入します。
4. 六角穴付ボルトに緩み止め(ロックタイト 243)を塗布し、確実に固定します。
5. カバーキャップの内側に瞬間接着剤を塗布し、所定の位置に固定します。

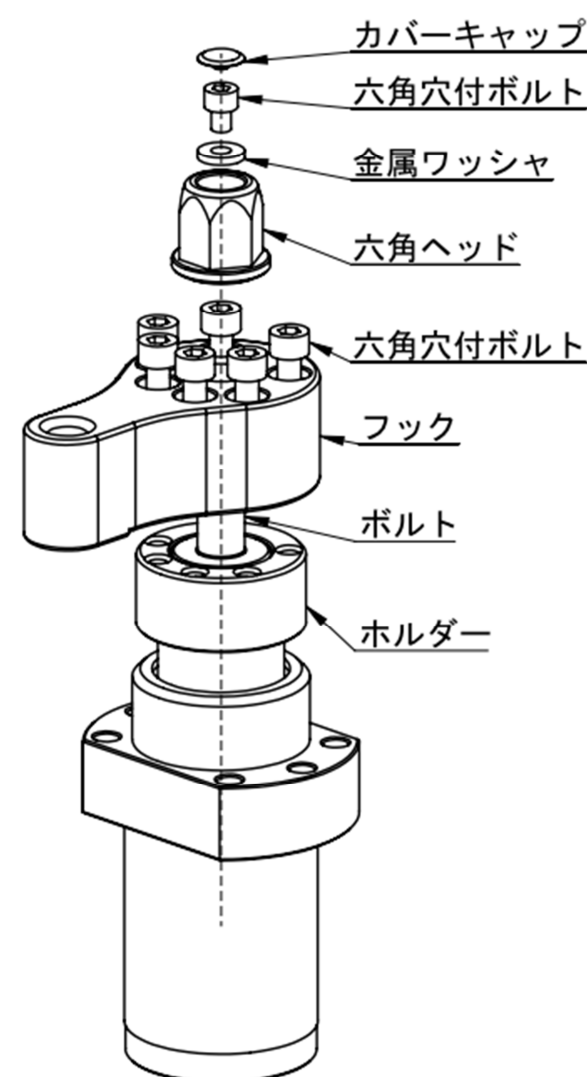
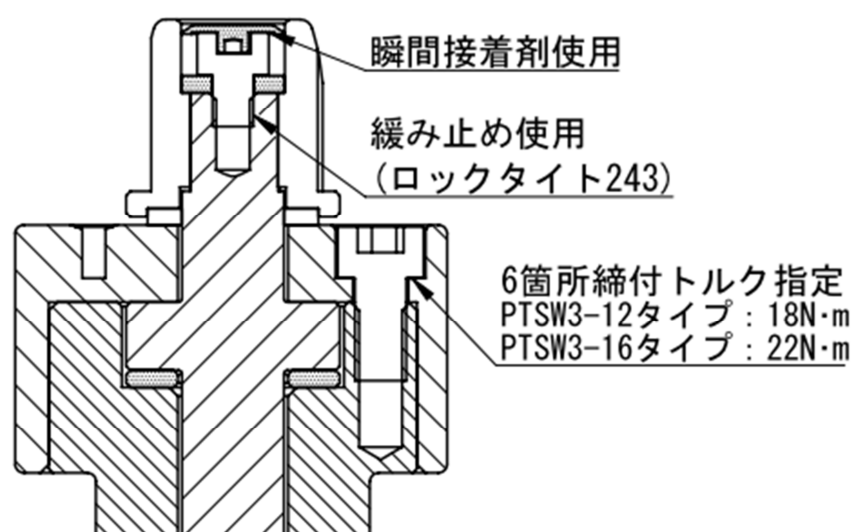

③別作フック製作寸法

フックを製作される場合は、下図に基づいた寸法で製作してください。

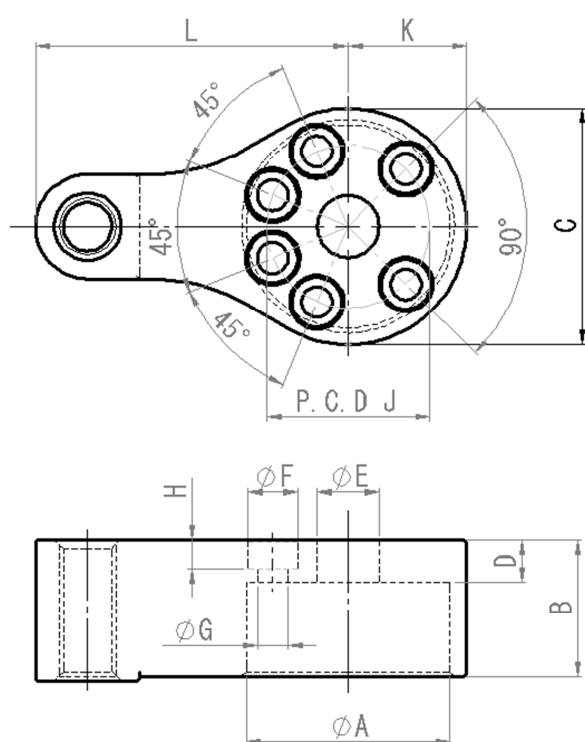

タイプ	A (E9)	B	C	D (±0.1)	E	F	G	H	J	K	L
PTSW3-12	43	29	50	9	13	10.5	6.5	6.2	34.5	25	66
PTSW3-16	52	34	60	11	17	13.5	8.5	8.2	42	30	79

株式会社 **イマオ コーポレーション**

【お問い合わせ】

<https://www.imao.co.jp/contact.html>