

# BJ153-C

## 成套内槽压板(凸轮手柄型)

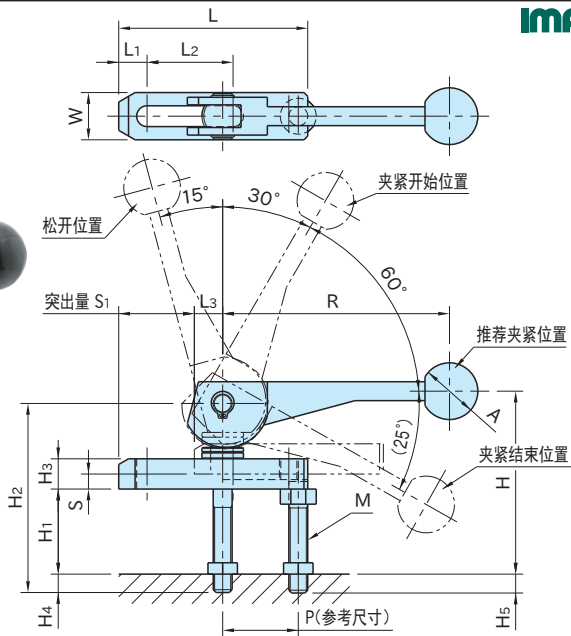

凸轮手柄	握柄	铰链销	其它
SCM435 淬火回火 四氧化三铁膜	酚醛树脂	S35C 热处理	S45C 淬火回火 四氧化三铁膜

型 号	H <sub>1</sub>	S (注)	S <sub>1</sub>	L	W	H	R	M	L <sub>2</sub>	H <sub>4</sub>	H <sub>5</sub>	P	L <sub>1</sub>
BJ153-08001C1	15~25	6.6	14	50	19	56~66	104	M 8×1.25	14	14~24	12~22	20	12
BJ153-08001C2			27	63					27				
BJ153-10001C1	25~45	8	32	80	25	77~97	123	M10×1.5	32	10~30	10~30	30	15
BJ153-10001C2			40	100					40			40	
BJ153-10001C3			50	125					50			55	
BJ153-12001C1	40~55	10.4	40	100	32	105~120	146	M12×1.75	40	13~28	13~28	35	20
BJ153-12001C2			50	125					50			50	
BJ153-12001C3			60	160					60			75	

型 号	L <sub>3</sub>	H <sub>2</sub>	H <sub>3</sub>	A	夹紧行程	夹紧力(kN) 突出量max.~min.	手柄载荷 (N)	质量 (kg)
BJ153-08001C1	12	75	12	25	1.9	1.7~2.5	250	0.26
BJ153-08001C2						1.4~2.5		0.27
BJ153-10001C1	15	100	16	30	2.4	1.7~2.8	250	0.53
BJ153-10001C2						1.8~3.1		0.58
BJ153-10001C3						1.9~3.3		0.64
BJ153-12001C1	20	125	19	30	3.1	1.7~2.9	250	0.96
BJ153-12001C2						1.9~3.2		1.05
BJ153-12001C3						2.2~3.6		1.18

注) 凸轮手柄从推荐夹紧位置向松开位置移动时, 压板的移动量。