

MR-S-M

组合限位器(自行加工型)

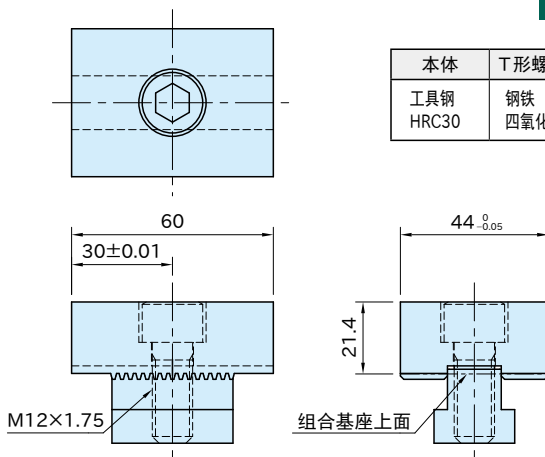

本体	T形螺母、螺栓
工具钢 HRC30	钢铁 四氧化三铁膜

型 号	容许紧固扭矩(N·m)	质量(g)
MR-S-M	50~100	550

特 点

- 是多功能组合用的限位器。
- 用于自行加工。可切割成任意形状使用。

使用示例及使用方法

请参照“OK夹钳 导轨组合系统”的使用示例。