

RLP-S

导轮销(同心型)

RHS SUS

IMAO



RLP-S
(钢铁制)



RLP-S-SUS
(不锈钢制)

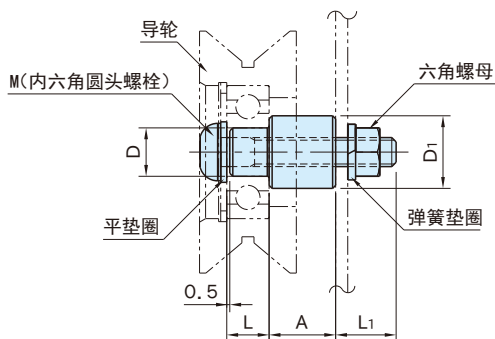

类型	本体
RLP-S	S45C 四氧化三铁膜
RLP-S-SUS	SUS303

钢铁制 型 号	不锈钢制 型 号	D (g7)	L	D ₁	A	M	L ₁	质量 (g)
RLP06S	-	6	6	10	8.5	M 4×0.7 -25L	9.7	10
RLP08S	RLP08S-SUS	8	7	12	12	M 5×0.8 -30L	10	18
RLP10S	RLP10S-SUS	10	8	16	13.5	M 6×1 -35L	11.9	35
RLP12S	RLP12S-SUS	12	10	19	15.5	M 8×1.25-40L	12.9	62
RLP15S	-	15	11	22	18.5	M10×1.5 -45L	13.5	105

使用示例及使用方法

请用作导轮的轴。

特 点

不锈钢制耐腐蚀性优越，适用于食品机械和洗涤器等。

注意事项

请根据安装板的厚度，更换内六角圆头螺栓(市场销售品)。