

# MAU5040SW

# アクチュエータユニット(開閉タイプ)

標準 **在庫品** **RHS**

**IMAO**



本体	スライドベース エンドプレート	シャフト	台形ネジナット	ボルト	ダストカバー
A6N01 アルマイト処理 ナチュラル	亜鉛ダイカスト (ZDC2) クロムメッキ	S45C 四三酸化鉄皮膜	CAC902	SCM435 三価クロメート	SUS304H

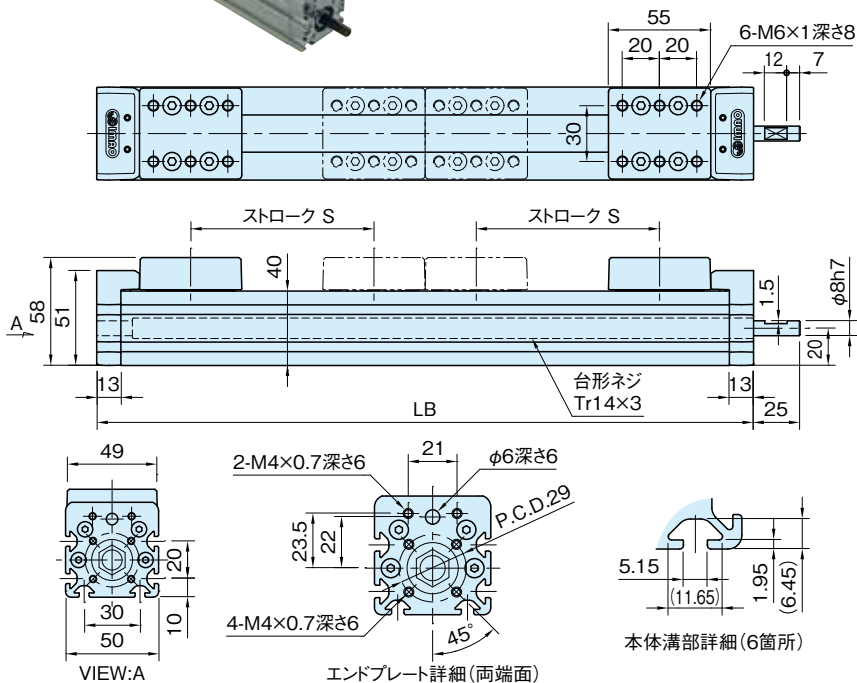

品番	S	LB	質量 (kg)	価格
MAU5040SW-100	100	356	2.4	42,000
MAU5040SW-150	150	456	2.8	44,000

### 参照ページ

技術資料(P. 590 参照)

### 関連製品ページ

- 用途に応じてオプション部品を選定してください。
- ・寸法指定タイプの場合は、**MAUX5040SW**をご参照ください。(P. 577 参照)
  - ・スピンドック(P. 592 参照)
  - ・ポジショニングスペーサー(P. 593 参照)
  - ・デジタルポジションインジケータ(P. 596 参照)
  - ・標準シャフト(P. 600 参照)
  - ・ハンドル車(P. 602 ~参照)
  - ・ストッパーセット(P. 606 参照)
  - ・ナット(P. 607 参照)
  - ・グリーブカバー(P. 607 参照)

## 使用例・使用方法

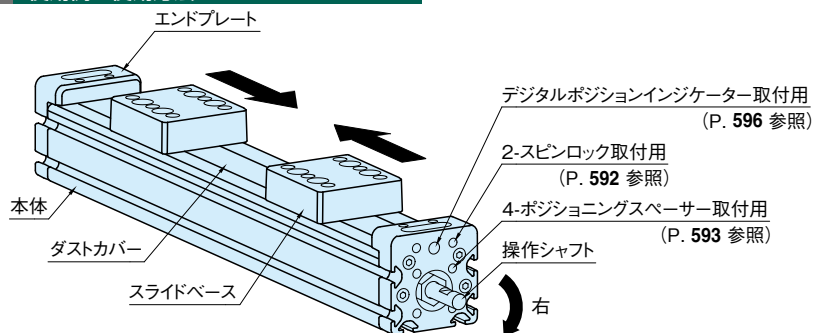

- ・操作シャフトを右に回すと、2台のスライドベースが矢印方向へ移動します。
- ・操作シャフトを左に回すと、2台のスライドベースが矢印反対方向へ移動します。
- ・2台のスライドベースピッチは、操作シャフト1回転毎に6mm移動します。

### ■平面開閉スライド

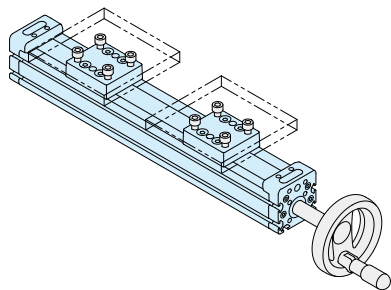

### ■横置き開閉スライド

